

日本硝密  
NIPPON NO MADO

**CATALOG Ver.1**



# INDEX

## PORTA・木製ドア

P-1.2.3  
P-4

玄関ドア  
内部ドア

### その他

… 日本窓 本社工場/東京用賀ショールームの案内  
… エシカルへの取り組み  
… スタッフより

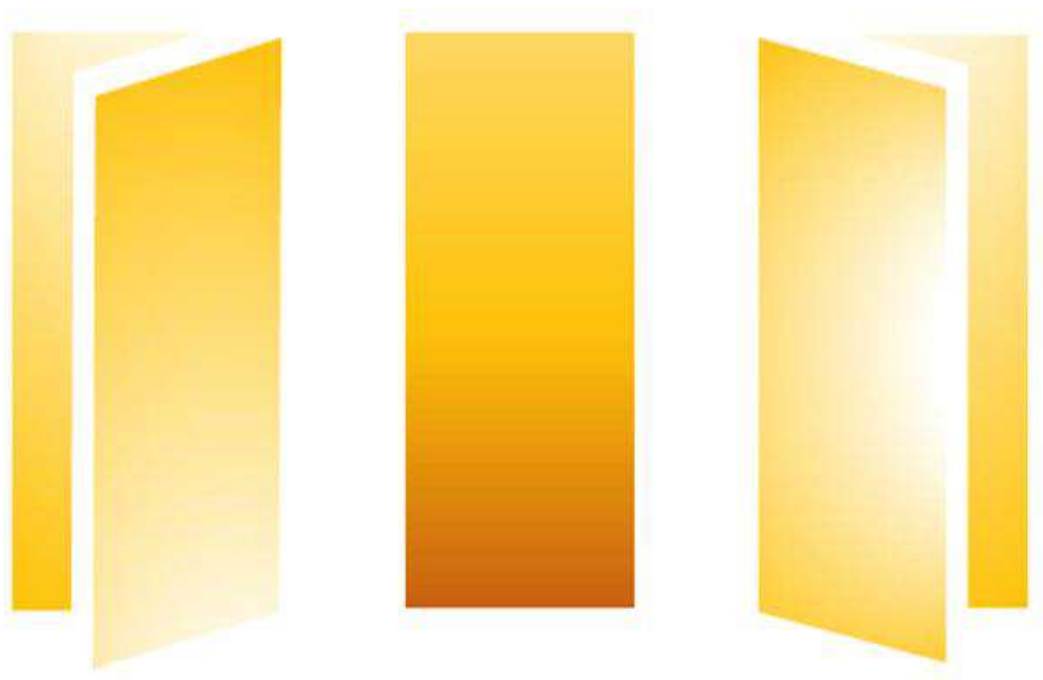

# PORTA

## 国産杉製オリジナルドア

**サイズバリエーション×デザインバリエーション**

欧州のデザイン性と美しい国産材で製作したドア

"イタリア語で「ドア」=「ポルタ」"

それが 日本の窓の作る「PORTA」～木製ドア～です

# PORTA 玄関ドア

製作可能範囲：W846～1240×H1877～2477 ※防火仕様可能

| オリジナル商品 | 仕様     | 単位  | 設計価格   | 備考                   |
|---------|--------|-----|--------|----------------------|
| 玄関ドア    | 横・縦板張り | m2  | 要問合せ   | W846～1240×H1877～2477 |
| 防火玄関ドア  | 横・縦板張り | m2  | 要問合せ   | W846～1240×H1877～2477 |
| ドアクローザー |        | Set | 45,000 |                      |
| キックプレート |        | Set | 40,000 |                      |
| ドアチェーン  |        | Set | 15,000 |                      |

## □仕様

- ・国産杉材（節あり）
- ・グレモン錠前（ローラーカム金物）
- ・両側ハンドル（シリンダー付き）
- ※ハンドルの詳細はMADOBAカタログをご参考ください。
- ・プレハング品
- ・横/縦張り
- ・オプション（キックプレート）
- ・オプション（ドアチェーン）
- ・オプション（ケーシング）

## ・標準6色 ※イメージです。

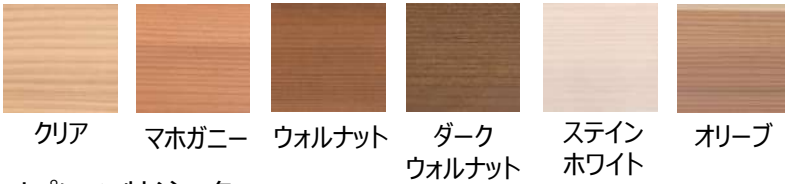

## ・オプション特注5色



m2単価 >> FW×FH

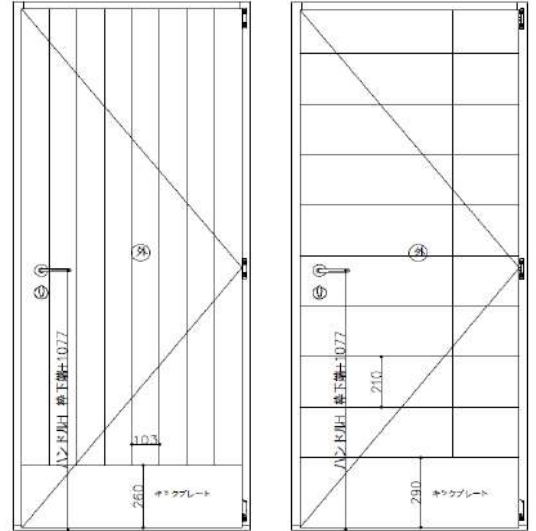
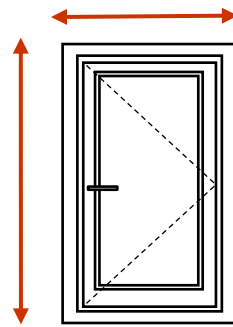

ドアが内開きの場合は屋外側  
ドアが外開きの場合は屋内側

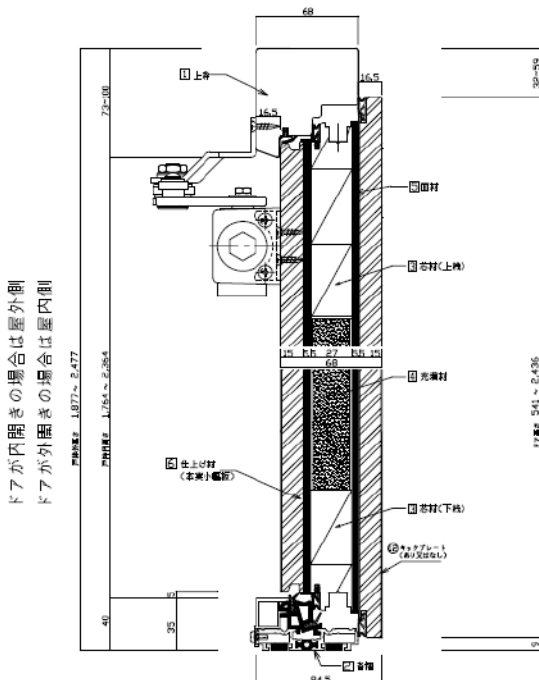

ドアが内開きの場合は屋内側  
ドアが外開きの場合は屋外側

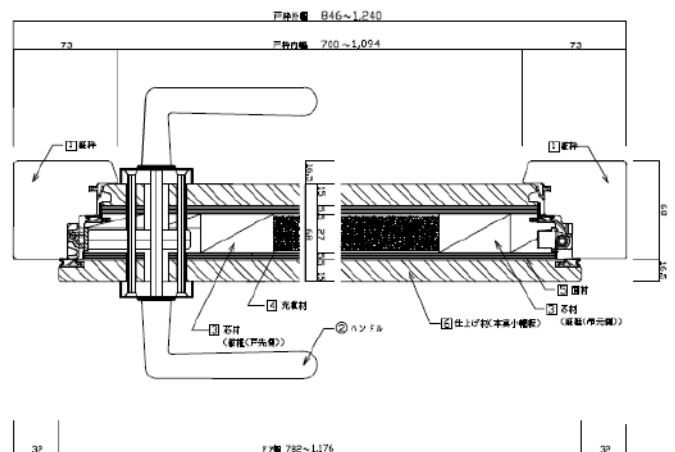

ドアが内開きの場合は屋内側  
ドアが外開きの場合は屋外側

# PORTA 玄関ドア

## ドアの操作方法

標準仕様のドア（玄関ドアなど）の金物は "グレモン錠" を採用しています

**グレモン錠**：ハンドルとロック（多点式）が連動した錠前

ローラーピンによる多点式のロックにより  
気密・断熱の性能はもちろんですが  
木の反り等の抑制効果もあります

例) H2000mmのドアで4か所でロックします

注意：ハンドル操作でローラーピンが  
動くため操作の際、力が必要です

シリンダー：AGB社製ディンプル KEY

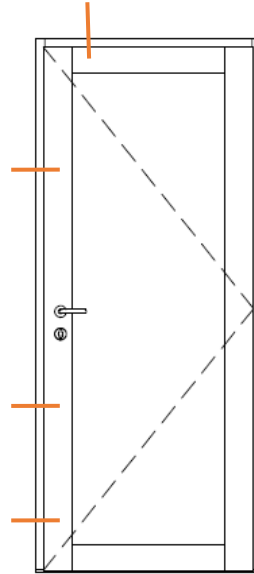

### ○操作方法

勝手：内開き左吊元

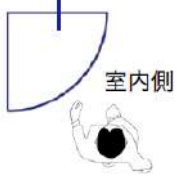

勝手：外開き右吊元



本製品は防犯性・気密性・水密性を高めるため"グレモン錠"を採用しています

鍵をかけるときは下記の要領で操作ください

#### 鍵を閉める（室外側）

- ①ドアを閉めてハンドルを上げる  
※ハンドルを上げないと鍵が回りません
- ②鍵を差し反時計回りに1回転させます  
※鍵穴が右側（赤方向）にないと鍵を抜き差しすることができません。

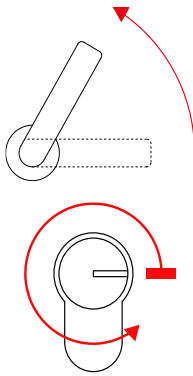

#### 鍵を開ける（室外側）

- ①鍵を差し時計回りに1回転させます  
※鍵穴が右側（赤方向）にないと鍵を抜き差しすることができません。

- ②ハンドルを下げるとドアが開きます。

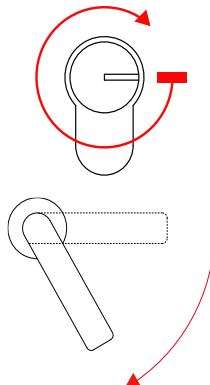

#### 鍵を閉める（室内側）

- ①ドアを閉めてハンドルを上げる  
※ハンドルを上げないと鍵が回りません
- ②サムターンを時計回りに1回転させます

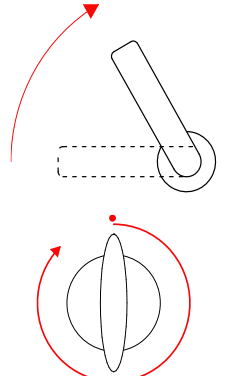

#### 鍵を開ける（室内側）

- ①サムターンを反時計回りに1回転させます
- ②ハンドルを下げるとドアが開きます。

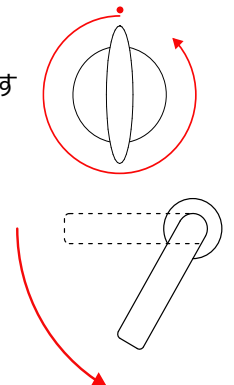

# PORTA 内部ドア

製作可能範囲：W600～900×FH1800～2200 ※範囲外に関しては要相談

m2単価 >> FW×FH

| オリジナル商品        | 仕様   | 単位  | 設計価格        | 備考                   |
|----------------|------|-----|-------------|----------------------|
| Type-600/2枚パネル | レイズド | Set | 150,000～    | FW690×FH2128         |
| Type-700/2枚パネル | レイズド | Set | 150,000～    | FW790×FH2128         |
| 内部ドア/2枚パネル     | レイズド | m2  | 120,000～/m2 | W600～W900×H1800～2200 |
|                | フラット | m2  | 120,000～/m2 |                      |
| 内部ドア/ガラス戸      | レイズド | m2  | +16,000/m2  | W600～W900×H1800～2200 |
| *1/2ガラス        | フラット | m2  | +16,000/m2  |                      |
| *飾り格子          |      | M   | 3,000       | ガラスに接着式              |
| サムターン付き        |      | Set | 9,000       |                      |
| 無塗装タイプ         |      | m2  | △7,500/m2   |                      |

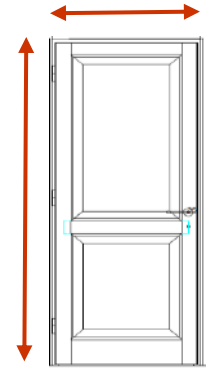

## □仕様

- ・国産杉材（ドアパネル・枠）
- ・プレカット品
- ・ハンドル

※ハンドルの詳細はMADOBAカタログをご参考ください。

- ・ガラス仕様/シングルガラス（透明）

※ガラス戸の場合

## ・標準6色

※イメージです。

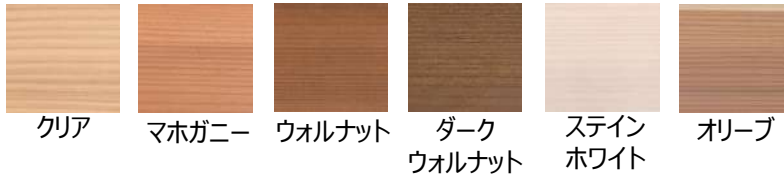

## ・オプション特注5色



| 木部材            | 仕様          | 単位 | 設計価格  | 備考        |
|----------------|-------------|----|-------|-----------|
| ケーシング 70/55/35 | 70/55/35×12 | M  | 6,000 | 無塗装/塗装同価格 |

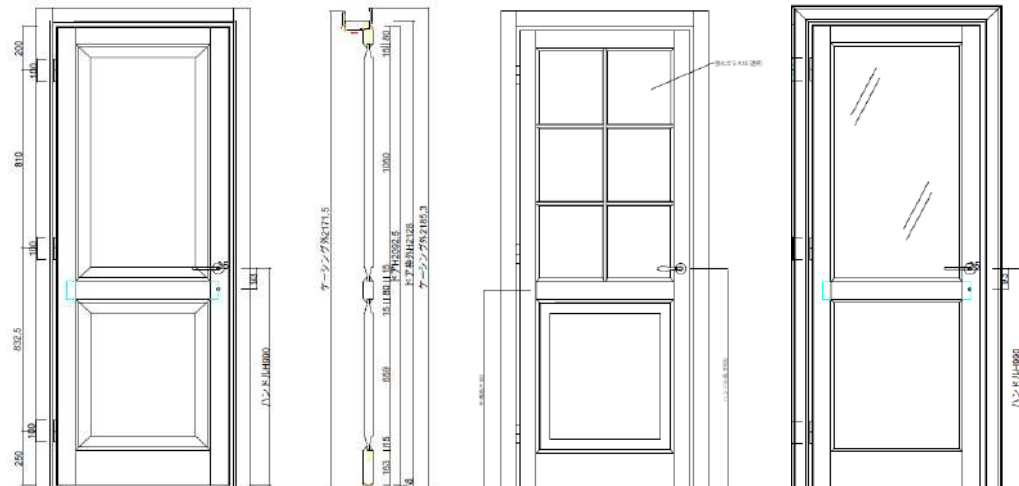

## 3D ヒンジ調整 Adjustable hinges for timber





# 日本の窓 ご案内

## 十和田本社工場

住所：青森県十和田市大字八斗沢字八斗沢68-10

TEL：0176-58-6070 FAX：0176-58-6080 MAIL：contact@madoba.jp

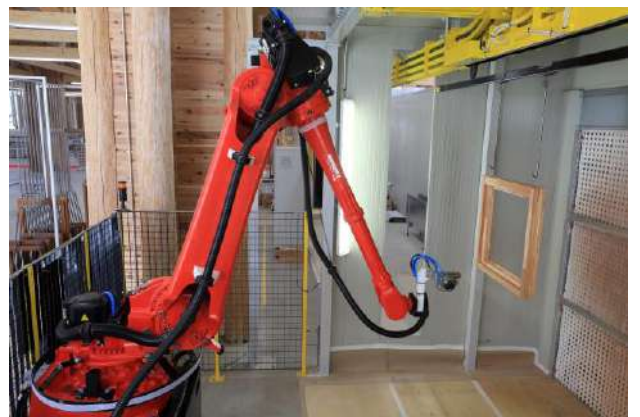



# 日本の窓 ご案内

## 東京・用賀ショールーム

住所：東京都世田谷区用賀4丁目10番1号世田谷ビジネススクエア23F

東急田園都市線「用賀駅直結」

TEL：03-5491-8222

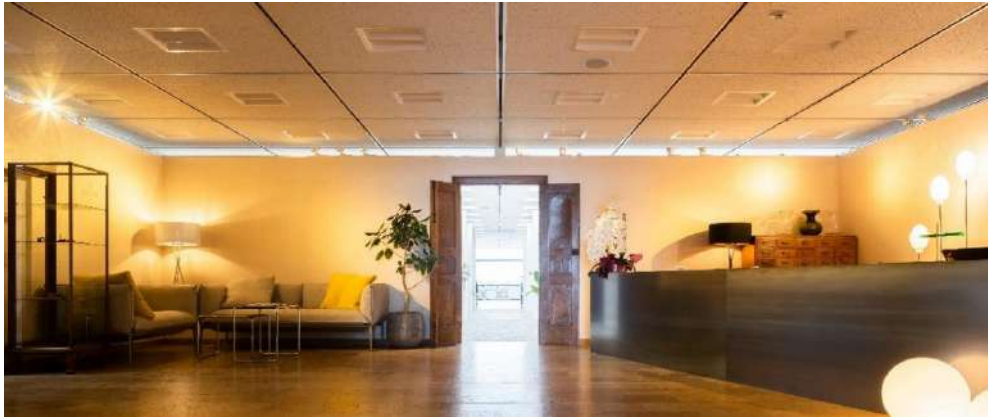

# スタッフより

～ 窓 (MADO) の 基本 (BASIC) となれるように ～

## 欧州金物

高性能

ドレーキップ・ハーベシーベなどの金物はすべて欧州製の金物を使用しています。日本製に比べて機能性に優れており、窓の性能（気密・断熱・水密・遮音など）はもちろんのこと、防犯性にも優れており、木製窓にとっても相性が良い金物です。メンテナンスの際にも弊社工場に在庫しているため、将来的に必要な場合には即日パーツの供給が可能です。

## 工場塗装

高耐久・高耐候

水性塗料を工場で3層塗装して供給。木製窓はメンテナンス不可欠です。他の素材の窓は供給時がピークですが、メンテナンスすることで、素材・機能・性能を維持、向上できるのが特徴です。地球環境に考慮、再塗装時の匂いもほとんどなく安心。また高耐候・高耐久の水性塗料を採用しています。

## 国産材

杉無垢

日本の木を使い、国産材の窓をつくることにより、日本の森を元気にしたい、日本の山を元気にしたいという思いをスタッフ1人1人持ち、日々生産しております。



# エシカルへの取り組み

## ■ エネルギーをみんなに、そしてクリーンに

断熱性、気密性が高く、省エネ性能の高い窓の開発、製作を目指します。また、木製サッシの普及による、消費エネルギーの削減を行っています。

## ■ 働きがいも、経済成長も

地元である青森県より社員を地元雇用し、前職の縛りを作らず様々な人材がつながりあい、専門技術のみならず多能工な人材育成体制を整備しています。

## ■ 産業と技術確認の基盤を作ろう

国内初で木製サッシのライン生産を行い、生産性の高い工場化を目指します。木製サッシ先進国より生産設備を輸入、高い技術を国内でも提供できると同時に人材育成を行い、技術を吸収。持続可能な木製サッシの開発、普及に努めています。

## ■ つくる責任

使用する材は国産材を使用。計画的な木材消費とサッシ生産を行います。免責・保証のルールを明確化し、アフターメンテナンスで性能の維持が実現できる仕組みづくりに取り組んでいます。

## ■ 陸の豊かさを守ろう

日本の森林資源は増え続けています。その資源を適切なタイミングで伐採→材料として使用→苗木を植える。このようなサイクルを作ること、森林を持続可能な状態で後世に伝えます。地元材を使用することで、輸入の際のCO2も削減できます。

青森県産杉材を使用した木製サッシ工場を、青森県十和田市に青森県産杉材を使用して建設。

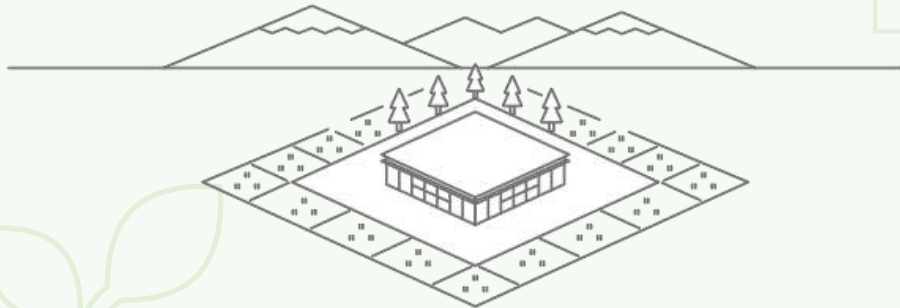

周囲の環境に溶け合う自然な建築



日本の林業の活性化に貢献



地方の雇用機会増加に貢献



メ

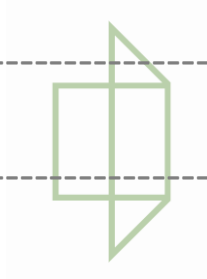

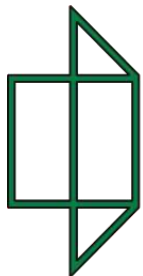

日本の窓  
NIPPON NO MADDO



株式会社日本の窓

十和田本社工場

青森県十和田市大字八斗沢字八斗沢68-10

TEL : 0176-58-6070 FAX : 0176-58-6080

東京営業所

東京都世田谷区上用賀5-2-12 シンコービル

東京ショールーム (用賀)

東京都世田谷区ビジネススクエアビル23F